



Use & care manual

Manuel d'utilisation et d'entretien

Range hood / Hotte de cuisine : **Aroua**[®] - Vortex
(Vr2000)

Content

Control Buttons.....	2
Filter maintenance.....	3
Lights Replacement.....	3
Cleaning.....	4

Contenu

Boutons de contrôle.....	5
Entretien des filtres.....	6
Remplacement des lumières.....	7
Nettoyage.....	7

USE & CARE MANUAL

This appliance is not intended for use by persons (including children) with reduced physical, sensory or mental capabilities, or lack of experience and knowledge, unless they have been given supervision or instruction concerning use of the appliance by a person responsible for their safety.

Children should be supervised to ensure that they do not play with the appliance.

WARNING – IMPROPER BONDING TO GROUND CAN RESULT IN A RISK OF ELECTRIC SHOCK.

a) Consult a qualified electrician if the grounding instructions are not completely understood.

b) There shall be adequate ventilation of the room when the range hood is used at the same time as appliances burning gas or other fuels (not applicable to appliances that only discharge the air back into the room);

c) do not flambé under the range hood.

CAUTION:

- Accessible parts may become hot when used with cooking appliances.
- **STATIONARY APPLIANCES** for multiple supply shall be marked with the substance of the following:

WARNING – BEFORE OBTAINING ACCESS TO TERMINALS, ALL SUPPLY CIRCUITS MUST BE DISCONNECTED.

Control Buttons

This hood is equipped with an electronic motor and lamp control. The control is able to set 4 different fan speeds, dim the light and has a timer function.

In the following drawing are described the main key functions.

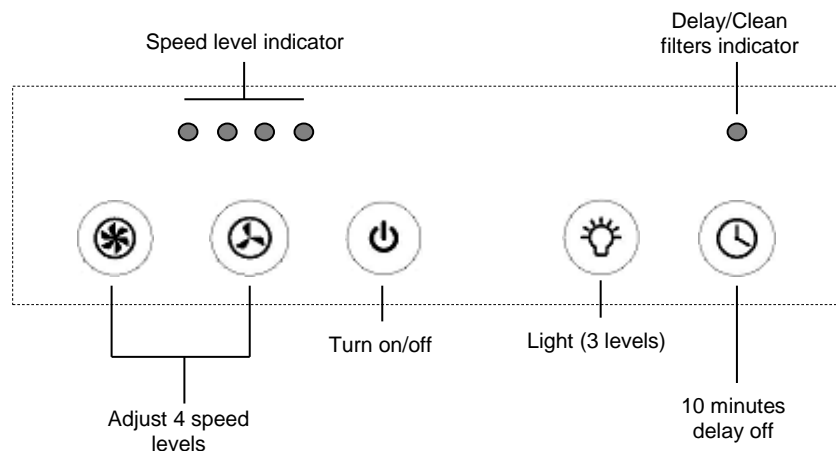

USE & CARE MANUAL

On/off button: This button will turn off or on (at speed level 1) the fan.

Adjusting speed level buttons: these buttons will increase or decrease the speed of your fan for your convenience. Note if you are at speed 1 you will not be able to decrease the speed level fan at 0 (or off), you should use the On/Off button.

Light button: this button will switch your light intensity through 3 levels from level 0 (or off) to level 3 (max) and go back to level 0.

Delay button: this button will allow you to activate a 10 minutes timer which will shut off the fan at any speed after this period of time.

Filter maintenance

To make your hood ventilation efficient, it is important to clean the filters frequently. This hood is provided with a filter clean reminder system. After 100 hours of use, the indicator Delay/Clean filters will flash, reminding you that you should clean your filters. The filters are made in stainless steel and can be washed by hand or in the dishwasher.

To remove the filters:

- turn off the fan and the light
- Pull the spring release handle

To reset the 50hours counter, press and hold the on/off button until the indicator stops flashing.

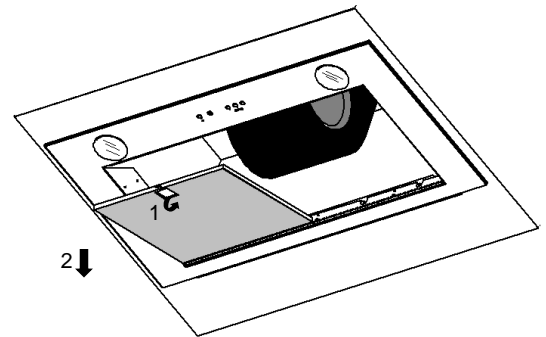

Replace lights

To replace the lights, follow the following steps:

- Remove the inner lamp lens cover by inserting a small flat blade screwdriver into each of the three slots and gently pry it free.
- Grasp the bulb and pull it straight out.
- Replace with 12 volt, 20 watt halogen bulbs with a G4 base.
- Replace inner cover by inserting the three retaining tabs into the three slots and pressing them firmly in place.

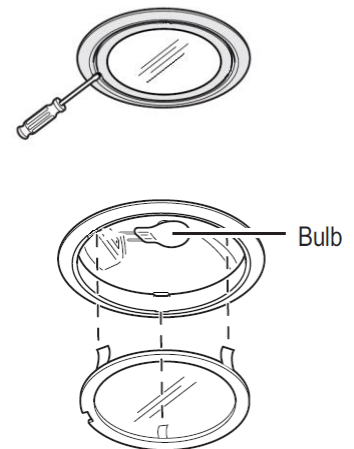

USE & CARE MANUAL

 **Warning**

Prior to changing the light, switch power off at service panel to avoid any risk of accident. Allow the light to cool before handling.

Cleaning

Clean the metal when it is dirty; don't wait until it requires aggressive cleaning in order to restore it to its original appearance.

To clean the stainless steel, we recommend using products designed for this purpose and clean soft cloths, sponges or paper towels.

AVOID ALL CONTACT WITH PRODUCTS CONTAINING HYDROCHLORIC ACID SUCH AS BLEACH, as they can stain and damage the stainless steel surface.

MANUEL D'UTILISATION ET D'ENTRETIEN

Cet appareil n'est pas destiné à être utilisé par des personnes (y compris des enfants) ayant des capacités physiques, sensorielles ou mentales réduites, ou un manque d'expérience et de Connaissance, sauf si elles sont sous la supervision ou l'instruction d'une personne responsable de leur sécurité.

Les enfants doivent être surveillés pour s'assurer qu'ils ne jouent pas avec l'appareil.

AVERTISSEMENT - UN MAUVAIS RACCORDEMENT À LA TERRE PEUT ENTRAÎNER UN RISQUE DE CHOC ÉLECTRIQUE.

a) Consultez un électricien qualifié si les instructions de mise à la terre ne sont pas complètement comprises.

b) Il doit y avoir une ventilation adéquate de la pièce lorsque la hotte est utilisée en même temps que des appareils brûlant du gaz ou d'autres combustibles (non applicable aux appareils qui rejettent simplement l'air dans la pièce) ;

c) Ne pas flamber sous la hotte.

ATTENTION:

- Les parties accessibles peuvent devenir chaudes lorsqu'elles sont utilisées avec des appareils de cuisson.
- Les **APPAREILS STATIONNAIRES** pour une alimentation multiple doivent être marqués avec le contenu des éléments suivants :

AVERTISSEMENT - AVANT D'ACCÉDER AUX BORNES DE RACCORDEMENT, TOUS LES CIRCUITS D'ALIMENTATION DOIVENT ÊTRE DÉCONNECTÉS.

Boutons de contrôle

Cette hotte est munie d'un contrôle électronique de ventilation et de lumière. Ce contrôle permet de faire fonctionner le ventilateur à 4 différentes vitesses, d'allumer la lumière à 3 intensités différentes et d'activer la minuterie.

La figure ci-dessous décrit les fonctions des boutons.

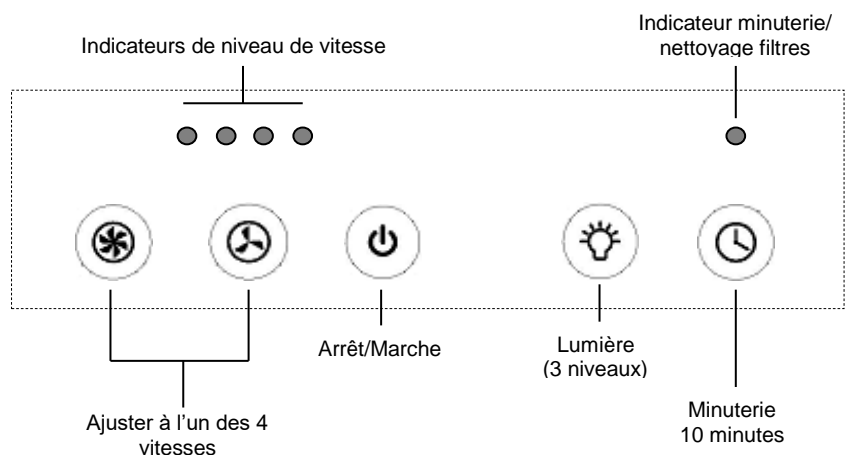

MANUEL D'UTILISATION ET D'ENTRETIEN

Arrêt/Marche : ce bouton arrête et met en marche (à la vitesse 1) le ventilateur.

Boutons de l'ajustement des vitesses : ces boutons permettent d'augmenter ou de diminuer la vitesse du ventilateur pour votre confort. Noter que si vous êtes à la vitesse 1 vous ne serez capable d'aller à la vitesse 0 (arrêt) qu'en utilisant le bouton Marche/Arrêt.

Bouton lumière : ce bouton permet d'allumer la lumière à 3 différentes intensités du niveau 0 (éteinte) au niveau 3 (intensité maximale) et retour au niveau 0.

Bouton minuterie : ce bouton vous permet d'activer la minuterie de 10 minutes qui arrêtera le ventilateur à n'importe quelle vitesse une fois cette période est découlée.

Entretien des filtres

Pour assurer un usage efficace de la hotte, il est important de nettoyer fréquemment les filtres. Cette hotte est équipée d'un système de rappel de nettoyage des filtres. Après chaque 50 heures d'utilisation, l'indicateur de minuterie/nettoyage filtres commence à clignoter vous rappelant qu'il est temps de nettoyer vos filtres.

Les filtres sont fait en acier inoxydable et peuvent être lavés à la main ou dans un lave vaisselle.

Pour enlever les filtres :

- Arrêter le ventilateur et la lumière
- Tirer le poignier à ressort pour libérer les filtres

Pour mettre à zéro le compteur de 100 heures, appuyer sur le bouton marche/arrêt et ne relâcher qu'une fois l'indicateur arrête de clignoter.

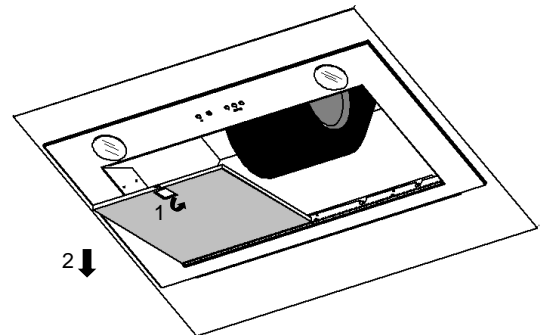

MANUEL D'UTILISATION ET D'ENTRETIEN

Remplacement des lumières

Pour remplacer les lumières suivre les étapes suivantes :

- Enlever la plaque à verre en insérant un tournevis plat dans le petit espace et tirer doucement; 3 languettes flexibles retiennent ce couvercle.
- Tirer l'ampoule de sa position.
- Remplacer cette ampoule par une autre ampoule halogène 12volts 20 watt à insertion type G4.
- Replacer la plaque de verre en insérant les 3 languettes à leurs places.

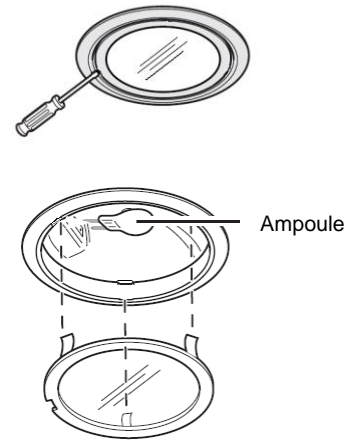

Avertissement

Avant de changer la lumière, arrêter le disjoncteur du panneau principal pour éviter tout risque d'accident. Laisser l'ampoule refroidir avant de la manipuler pour la changer.

Nettoyage

Nettoyer le métal une fois sale, ne pas attendre jusqu'à ce qu'il faut un agent de nettoyage agressif pour retourner à son éclat d'origine.

Pour nettoyer l'acier inoxydable nous recommandons l'usage de produits conçus à cet effet et d'un morceau de tissu doux, une éponge ou une serviette propre.

EVITER TOUT CONTACT AVEC DES PRODUITS CONTENANT DE L'ACIDE CHLORIDRIQUE COMME L'EAU DE JAVEL, puisqu'ils peuvent causer des tâches et endommager la surface en acier inoxydable de la hotte.

MANUEL D'UTILISATION ET D'ENTRETIEN

Thinking environment

Many documents are not provided with the range hood but are available in our website: www.arouatek.com. We invite you to visit it.

Pensons environnement

Plusieurs documents ne sont pas fournis avec la hotte mais sont disponibles électroniquement sur notre site Internet : www.arouatek.com. Nous vous invitons à le consulter.



This book was written to help you use and maintain your new range hood.
For more information, please call
1 877 561 6454
or visit
www.arouatek.com

Ce Document a été créé pour vous aider à bien utiliser et entretenir votre nouvelle hotte de cuisine.
Pour toute autre information, nous vous invitons à nous appeler au 1 877 561 6454 ou visiter
www.arouatek.com